

# サンダイヤ 防油堤 仕様書

型 式	
H A 0 9 - 2 2 1 0 G	
仕 様 明 細 書	
容 量	1 0 6 0 リットル
適用タンク	K S 1 - 9 9 0 S
本体材質	溶融亜鉛メッキ鋼板
本体板厚	2. 3 mm
架台材質	溶融亜鉛メッキ鋼板
架台板厚	4. 5 mm / 3. 2 mm
塗 装	ポリエステル樹脂静電粉体塗装
水 抜 口	R 1 / 2 おねじ
付 属 品	R c 1 / 2 ボールバルブ、ニップル、エルボ 平ワッシャー、六角ナット、補修塗料
塗 装 色	ライトベージュ 2 1
完 成 重 量	約 1 2 7 k g
耐 震 条 件	耐震設計震度 1. 0 以下
防油堤固定	アンカーボルト (あと施工接着式 M16 深さ110mm以上)

## 注 意

防油堤は、地震等の振動により容易に破損、移動しないように、水平で丈夫なコンクリート床面などにアンカーボルトで、正しく固定して下さい。

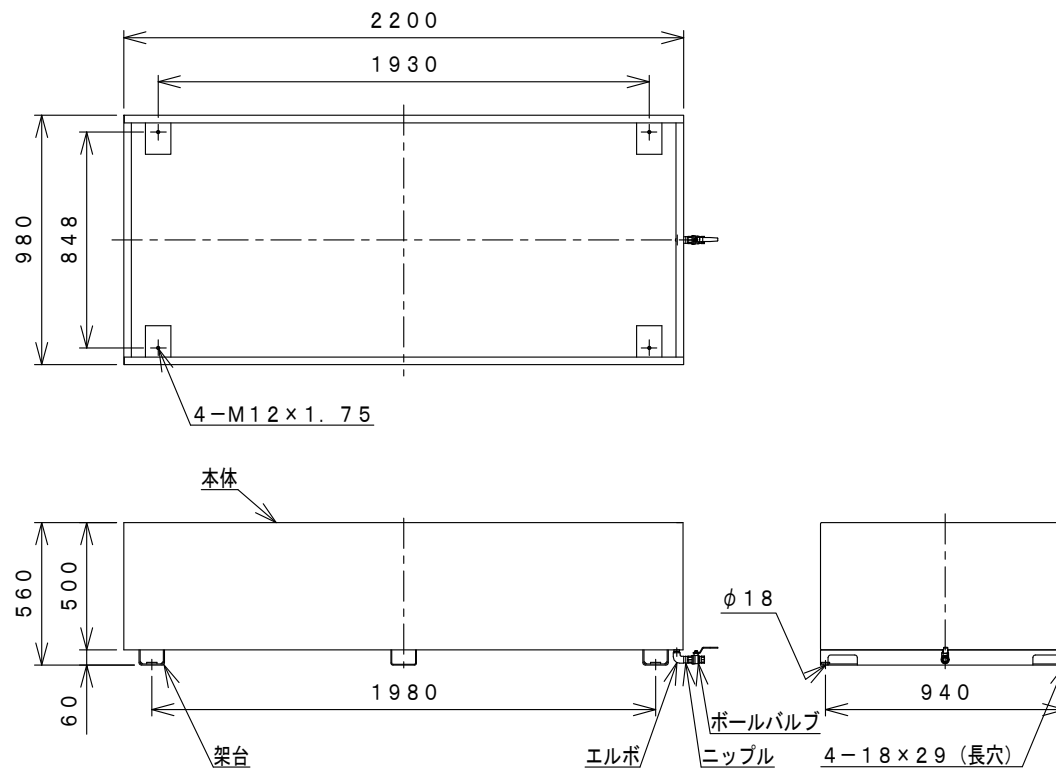

## 容量計算

$$(2200 - 4.6) \times (980 - 4.6) \times (500 - 4.6) / 10^6 = 1060 \text{リットル}$$



株式会社 **サンダイヤ**